



CHIOSCO ZUCCHETTI



Innovazione per la ristorazione aziendale

Il Chiosco rappresenta la chiave per introdurre innovazione nel servizio mensa, insieme all'ampia gamma di soluzioni **software e hardware** Zucchetti per la **digitalizzazione della ristorazione aziendale con cui è integrato**. Posizionato all'inizio della linea, il Chiosco Zucchetti consente ai dipendenti di **registrare** il proprio accesso al ristorante aziendale, **visualizzare** e, se necessario, **stampare i dettagli del pasto prenotato** prima di ritirare il vassoio.

La prenotazione del pasto è un processo semplice, che può essere effettuato tramite PC, app o Totem, garantendo una **gestione paperless e tracciata**. Unendo tecnologia all'avanguardia e praticità senza eguali, questo sistema è progettato su misura per adattarsi alle

specifiche esigenze della tua mensa. Oltre alla stampa della prenotazione, il Chiosco si può collegare ad un tornello o una porta elettrificata e può ospitare segnali audio/visivo per controllo accessi. L'accesso registrato sul Chiosco attiva automaticamente

il trasferimento in tempo reale dei dettagli della prenotazione al **Kitchen Monitor** del gestore, in modo che abbia a disposizione tutte le informazioni necessarie per la **corretta consegna del pasto**.

CARATTERISTICHE PRINCIPALI

- **Versatilità d'installazione e design modulare:** Design modulare con struttura robusta, garantendo un adattamento senza sforzo a ogni ambiente. Posizionalo su un banco, a pavimento o installato a parete.
- **Monitor touch screen da 21,5"':** Il display da 21,5" con tecnologia multitouch offre chiarezza e dettagli nitidi, migliorando l'esperienza visiva degli utenti.
- **Funzionalità avanzate con Box PC Windows:** Equipaggiato con un Box PC Windows, il Chiosco Zucchetti amplia le funzionalità con alloggio per stampante, lettore QR code e altro ancora, offrendo un servizio completo e all'avanguardia.

Integrazione con l'offerta Zucchetti per la ristorazione aziendale

Il Chiosco Zucchetti è parte integrante dell'offerta software e hardware di Zucchetti, focalizzata sulla digitalizzazione del servizio di ristorazione aziendale nella **modalità di prenotazione e consumazione**. Questa soluzione gestisce in modo completo l'intero processo, dalla prenotazione del pasto alla preparazione fino alla consegna. In alternativa, Zucchetti offre anche una seconda opzione, una soluzione separata che opera in **modalità cassa**. In questo caso il dipendente, dopo aver prelevato il vassoio, può scegliere le consumazioni e recarsi alla cassa. Dopo che il gestore avrà digitato quanto prelevato sulla **Cassa ZWI**, il dipendente potrà confermare

transazione con il proprio badge. Questa dualità di offerte permette di adattare le soluzioni Zucchetti alle diverse esigenze dei clienti, garantendo un flusso senza errori per l'intero processo, sia nella gestione di prenotazioni e consumazioni, sia nel ritiro dei pasti e nelle transazioni alla cassa.

L'ingrediente segreto? La flessibilità!

L'Ufficio del Personale può sempre intervenire manualmente per gestire dimenticanze o aggiunte fatte dal dipendente dopo la prenotazione e transazioni non assegnate, poiché ad esempio provenienti da visitatori non registrati.

Il Chiosco Zucchetti, protagonista Modalità prenotazione e consumazione



PRENOTAZIONE

Ogni dipendente comunica in anticipo il pasto in modo semplice via **PC, app o Totem** con una **gestione paperless e tracciata** che consente al gestore di conoscere anticipatamente i pasti da preparare al fine di ridurre gli sprechi.



INIZIO LINEA

Il dipendente, prima di prelevare il vassoio, timbra il proprio badge nel **Chiosco Zucchetti**, dal cui display potrà visualizzare il dettaglio del pasto prenotato. Presto sarà disponibile l'identificazione tramite ZConnect.



CONSEGNA PASTO

La prenotazione viene visualizzata in tempo reale nel **Kitchen Monitor** del gestore, che avrà così indicazione immediata dei vassoi presenti sulla linea e tutte le informazioni per preparare quanto richiesto. Il personale mensa conferma l'effettiva consegna del pasto direttamente da display o tramite Bumpbar, per evitare casi di doppia consumazione.

HARDWARE ZUCCHETTI
una linea di prodotti completa
per la **gestione della mensa**



ESPANDIBILITÀ FUNZIONALE SENZA CONFINI

L'integrazione del software per la gestione della ristorazione aziendale con i software Zucchetti HR permette di creare un ambiente di lavoro a base dati unica e di ottimizzare tutti i processi di gestione del personale.

PRESENZE

Rilevazione delle presenze per conteggio di eventuali buoni pasto o prenotazioni.

ASSET BOOKING

Prenotazione del posto al tavolo per i corretti livelli di servizio e distanziamento nei locali.

PAGHE

Importazione automatica dei pasti consumati e addebito sul cedolino.

CARATTERISTICHE TECNICHE

Monitor	<ul style="list-style-type: none">• Monitor Touch Screen da 21.5" Multi Touch (FLAT Panel)• Retroilluminazione LED• Max Risoluzione 1920*1080• Luminosità 250 cd/m2
Sistema Operativo	Sistema Operativo Windows (con BOX PC)
Materiale	Materiali SPCC Acciaio
Prodotti correlati	<ul style="list-style-type: none">• Stampante Termica Alloggio per stampante• Lettore Barcode QR
Alimentazione	Alimentazione 100-240VAC, 50/60HZ

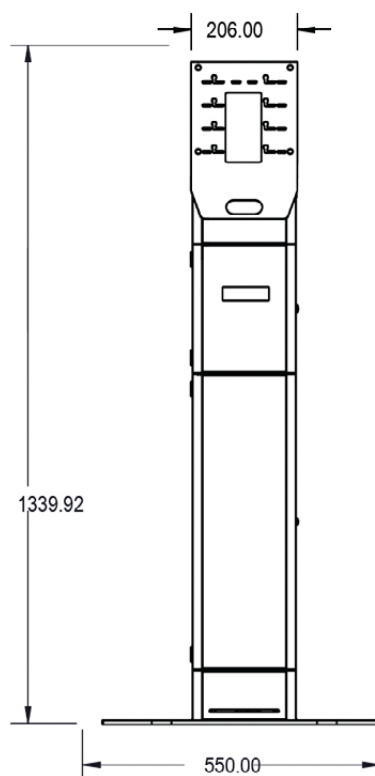
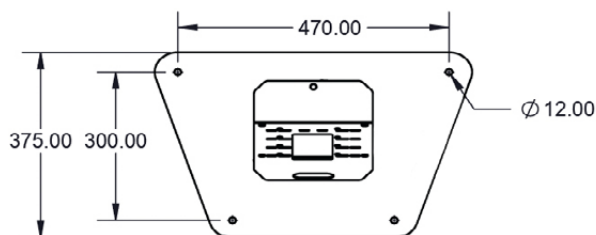

HARDWARE ZUCCHETTI
una linea di prodotti completa
per la **gestione della mensa**

